

right electric

IT La purezza delle linee arriva all'essenza. Ombre e luci, pieni e vuoti si alternano creando pure geometrie. Il segreto non è come vestire lo spazio. Il segreto è lo spazio. Right reinterpreta il calore in un moderno gioco di stilizzazione. L'essenziale diventa elegante armonia.



EN The purity of the lines reaches the essence. Shadows and lights, fullness and emptiness alternate themselves creating pure geometries. The secret is not how to dress the space. The secret is the space. Right electric plus reinterprets heat in a modern game of stylization. The essential becomes elegant harmony.

D Die Reinheit der Linien erreicht ihren Höhepunkt. Schatten und Licht, volle und leere Teile wechseln einander ab und gestalten eine reine geometrische Optik. Das Geheimnis liegt nicht in der Einrichtung des Raums, das Geheimnis ist der Raum. Right electric plus gibt der Wärme eine neue Gestalt des modernen Spiels der Stilisierung. Das Wesentliche wird zu eleganter Harmonie.

F La pureté des lignes atteint à l'essence. Ombres et lumières, les pleins alternent avec les vides en créant pures géométries. Le secret n'est pas comment habiller l'espace. Le secret est l'espace. Right electric plus réinterprète la chaleur dans un jeu moderne de stylisation. L'essentiel devient élégante harmonie.

E La pureza de las líneas llega a la esencia. Sombras y luces, llenos y vacíos se alternan, creando puras geometrías. El secreto no es la forma de vestir el espacio. La clave está en el espacio. Right electric plus reinterpreta el calor en un juego moderno de estilización. El esencial se convierte en elegante armonía.



technical-commercial notes & prices

right electric

A	B	W&C		9010		Colors		Colors		Chrome		Chrome	
		mm	mm	W	Cod.	"pastels"	Cod.	"specials"	Cod.	W	Cod.	W	Cod.
884	480	300	RGEP082048FB		RGEP082048FS		RGEP082048FS		-		-		
1384	480	500	RGEP132048FB		RGEP132048FS		RGEP132048FS		300		300		RGEP132048FC
1384	580	750	RGEP132058FB		RGEP132058FS		RGEP132058FS		500		500		RGEP132058FC
1834	580	1000	RGEP177058FB		RGEP177058FS		RGEP177058FS		750		750		RGEP177058FC

For version with Europlug, replace the character "F" in the code with "T". - Für die Version mit Europlug ändern im Kodex den Buchstabe "F" mit "T".

Pour la version avec Europlug, remplacer le caractère "F" du code par "T". - Para versión con Europlug, remplazar en el código la letra "F" por la letra "T".

Wall fastening systems

Befestigungssysteme an der Wand
Systèmes d'installation murale
Sistemas de fijación a la pared

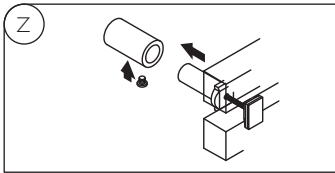

Radiator body dimensions

Größe des Heizkörpers
Dimensions du corps chauffant
Dimensiones del cuerpo calefactor

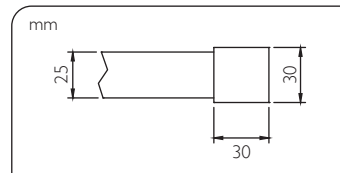

Digital chronothermostat

Digitalem Zeitthermostat
Chronothermostat digitale
Cronotermostato digital



Stand-by
Select mode
Operating mode
Program identification number
Configuration menu
Keyboard lock
Temperature indicator
Time mode: AM/PM or 24h
Graphical representation of the selected program
Display (time, temperature, indicators)
Heating
Settings
Fil pilot mode
Day indicator
Modification indicator

Measures in mm
Abmessungen in mm
Mesures en mm
Medidas en mm

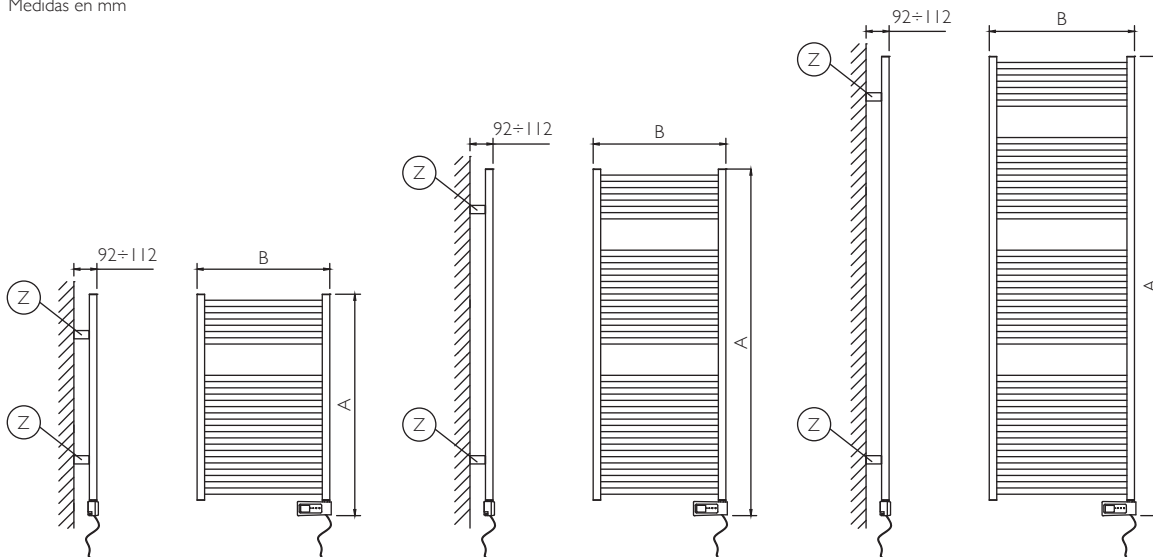

technical-commercial notes

THE PRICES INCLUDE: 4 fastenings with adjustable depth and height.
Digital thermostat and fastenings: white for "9010" version,
chrome for "Chrome" & "Colors" versions.
CUSTOMIZATION AVAILABLE WITH SURCHARGE: Ral Colors at choice
Cable length 0,7 mt with EUROPLUG.

Isolation Class II - IP44 Protection

IM PREIS ENTHALTEN: 4 Halterungen, tiefen- und höhenverstellbar
Digitales Thermostat und Halterungen: weiß bei der „9010“ Ausführung,
verchromt bei „Chrome“ & „Colors“ Ausführungen.
IN OPTION GEGEN AUFPREIS: RAL-Farbtöne nach Wunsch.
Kabellänge 0,7 mt mit EUROPLUG.

Schutzklasse II - Schutzart IP44



LES PRIX COMPRENNENT: 4 fixations réglables en profondeur et hauteur.
Chrono thermostat digitale et fixations: blancs pour version "9010",
chromés pour versions "Chrome" & "Colors".
PERSONALISATIONS DISPONIBLES AVEC SUPPLEMENT: couleurs Ral á la choix.
Longueur du câble 0,7 mt avec EUROPLUG.

Isolation Classe II - Protection IP44

LOS PRECIOS INCLUYEN: 4 fijaciones regulables en altura y profundidad.
Termostato digital y fijaciones: blancos para la versión "9010",
cromados para las versiones "Chrome" y "Colors".
PERSONALIZACIONES DISPONIBLES CON RECARGO:
colores Ral para elección.
Longitud del cable 0,7 mt con EUROPLUG.

Aislamiento Clase II - Protección IP44